

取扱説明書・仕様書



アイシャロック

ハイグレード(AEILH)

お買いあげいただき、
まことにありがとう
ございました。

この取扱説明書をよくお読みの上、正しくお使いください。

も く じ

安全上のご注意	3
使用上のご注意	4
アイシャロック ハイグレードの主な用途と特徴	5
本体（アイシャロック）各部の名称と主な機能	6
電源盤の名称と主な機能	7
リモコンボタンの名称と主な機能	8
操作のご説明	9
停電時、非常時の操作	11
保守・点検	12
故障かな？	13
アイシャロック ハイグレードの主な仕様	14
アイシャロック比較表	16
動作シーケンス図	17
重要事項とセキュリティ	18
保証とアフターサービス	19
保証書	20

安全上のご注意



警告

交流100ボルト以外の電圧で使用しない

火災・感電・誤動作の原因となります。

煙やにおい、音などの異常が発生したら、電源を切る。

異常状態のまま使用すると火災・感電・誤動作の原因となります。修理を依頼してください。

車輛が接触し、アイシャロックが破損したときは、電源盤の電源を切る。

そのまま使用すると火災・感電の原因となります。ご連絡ください。

電源盤・リモコンに水が入るような使いかたをしたり、ぬらしたりしない

火災・感電・誤動作の原因となります。雨天での使用は特に注意してください。

異物を入れない

アイシャロックの上蓋を外し、駆動部に異物を入れると故障の原因となります。上蓋を外す場合はご注意ください。

分解・改造しない

アイシャロック及び電源盤の内部には、電圧の高い部分があるため、触ると感電の原因となります。内部の点検、修理はご依頼ください。

耐荷重以上の車両の通行を行わない

バリカー下降時の耐荷重は、T-2(800kg)です。耐荷重を超える車両の通行は故障や重大な事故の原因となることがあります。

④T-2・・・下水道協会規格：普通乗用車の通行が可能

使用上のご注意

守っていただきたいこと

警告 リモコンの取り扱いについて

バッグやポケットの中など、誤作動が予測される場所での保管はしないで下さい。また、使用時はバリカー周辺の安全確認を十分行い動作させてください。

警告 操作時について

操作時は、周囲の安全を十分確認した上で動作を行ってください。特に、上昇動作時は安全確認を怠ると人命やその他に重大な損害を与える可能性があります。

警告 物を置いたり、上に乗ったりしない

倒れたり、落下してけがの原因になることがあります。特に、上昇動作時は故障の原因になるばかりでなく、重大な事故になる場合があります。

警告 動作中は目を離さない

アイシャロック動作中は、周囲の安全に気をつけながら、動作の完了を必ず目視確認してください。確認を怠ると、重大な事故の原因になることがあります。

注意 指定以外の電池を使わない

リモコンはリチウム電池を使用しています。+-の短絡、充電、分解、加圧、変形、火への投入などは絶対にしないでください。電池が破裂、発火、液漏れを起こす恐れがあります。

注意 中間位置にあるバリカーを押し引きしない

バリカーが上昇端・下降端以外の位置（中間位置）にある時にバリカーを押したり引っ張ったりしないでください。駆動部に負荷がかかり故障の原因になります。

アイシャロックの主な用途と特徴

1. 自家用車の盗難抑制(盗難車両として選択されにくくする)に役立ちます。
※本製品を使用中、万一盗難等の被害が発生しても弊社保証は一切ございません。
他のタイプ(ハンドルロック等)のカーセキュリティと組み合わせる事により抑止効果の向上が期待できます。
2. 私有地への無断侵入防止、月極駐車場の無断駐車防止に役立ちます。
3. 家庭用 AC100V 電源なので特別な電源は必要なく、工事もスムーズです。
4. 消費電力は60W です。
5. 施工深さは約 300 mmと設置が簡単です。
6. 小型リモコン送信機で自動操作が可能です。
7. バリカー部はステンレス製で錆びにくいです。
8. 下降時は地面とフラットになるため入出庫のストレスがありません。
9. 挟まり防止機能付きで安心動作ができます。
10. 引き倒し強度は約 300 kgです。
11. スマホアプリで遠隔からのアイシャロック操作、車庫の現在の映像を確認できます。
12. センサー内蔵で、異常検出時自動で録画開始、パトランプ動作、SMS/メールへのお知らせを行います。
13. スマホアプリから、過去の操作履歴や異常検出、過去の録画データの再生を行えます。

本体（アイシャロック）各部の名称と主な機能

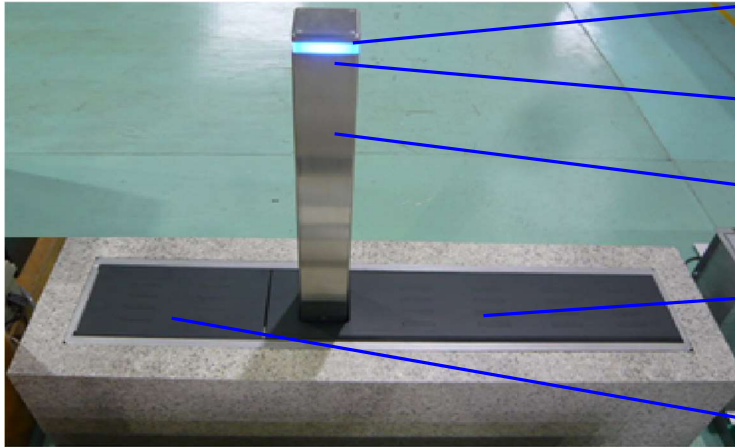

青色 LED

視認性高め注意を促します。

センサー

振動等の異常を検出します。

バリカー

各種抑止効果を発揮します。

カバー

常にフラットで、
外観を損ないません。

駆動部上蓋

緊急時以外は取り外し
て動作させない。

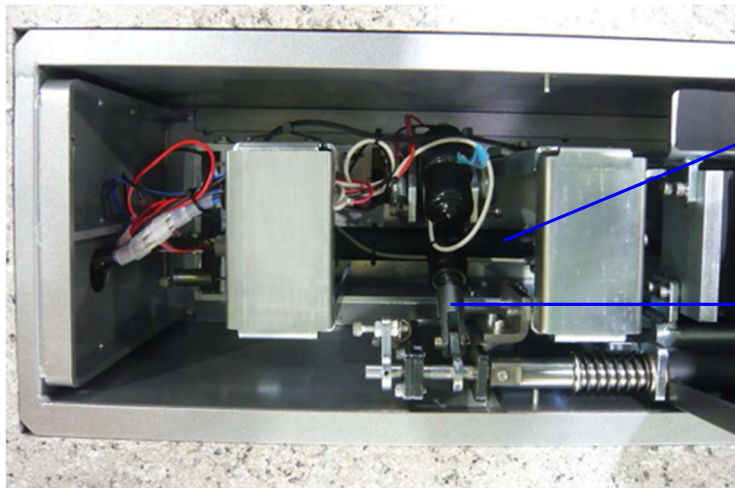

バリカー駆動モーター

バリカーを上昇下降さ
せます。

カバー駆動モーター

カバーの開閉をし
ます。

付属品

- ・専用レンチ 2.5 mm
- ・蓋ロックレバー
開閉工具



制御盤各部の名称と主な機能

制 御 盤 (壁掛タイプ)



南京錠取付け穴

電源盤を不正に使用されない為に施錠を行ってください。

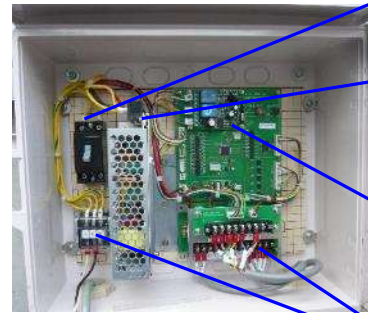

ブレーカー

故障時、異常時は電源を切ってください。

24V 電源



24V 電源供給時はLED が点灯しています。

リモコン受信機

リモコン追加や交換時ペアリング設定を行います。
設定方法については操作のご説明ページを確認ください。
※リモコンの追加は 10 個まで可能です。

端子台

表示に従って配線してください。

端子台

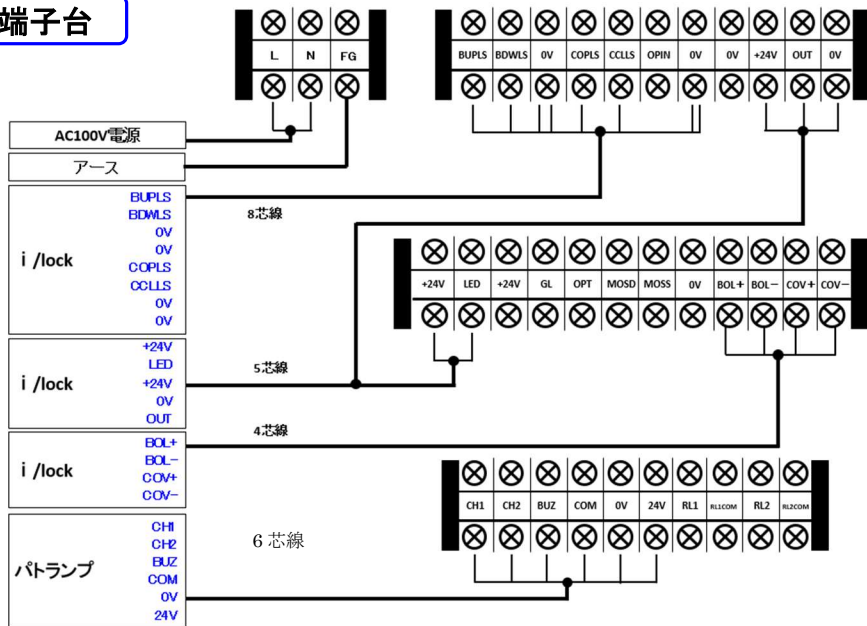

リモコンボタンの名称と主な機能

上昇ボタン (A)

アイシャロックを上昇させます。**1回押しにて、上昇が完了するまで動作**するように設定されています。

※上昇完了状態でAボタンを5秒長押しでカバーを開け掃除が可能です。



送信 LED

各ボタンを押すと点灯します。

下降ボタン (B)

アイシャロックを下降させます。**1回押しにて、下降が完了するまで動作**するように設定されています。

電池交換

送信操作ボタンを押しても送信 LED が点灯しない場合や、著しく暗くなった場合は電池交換が必要です。リモコン裏側のネジ (3ヶ所) をドライバーで外し電池交換をします。電池は市販のリチウム電池 CR2016 を 2 個重ねて使用してください。

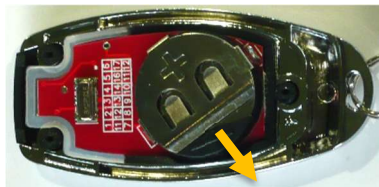

電池を抜き出す



黒カバーを外す



新電池を2段重ねにし
カバー装着後取付ける。

お ね が い

1. ワイヤレスリモコンの電波により、誤作動する可能性のある装置の近くでは使用しないで下さい。
2. リモコンを改造しないでください。
3. 廃棄するときは電池を取り出し、それぞれ産業廃棄物として処理してください。
4. 指定された電池以外のものは使用しないでください。
5. 直射日光の当たる所や温度の非常に高い所に放置しないでください。
6. 水の中には入れないでください。

■リモコン仕様

- 使用周波数 315MHz
- 使用電池 リチウムボタン電池 (CR2016 2個)
- 到達距離 約25m (遮蔽物無し)
- サイズ 縦60mm 横30mm 高さ14mm

操作のご説明

リモコン操作



警告

- 上昇ボタン(A)を1回押すとアイシャロックが上昇します。上昇端に達すると自動停止します。
- 下降ボタン(B)を1回押すとアイシャロックが下降します。
- 下降端に達すると自動停止します。下降完了を目視で確認した後、車を通過させてください。
- リモコン操作時は周囲の安全を確認し、操作を行ってください。



バリカー下降中若しくはカバー閉まり中に抵抗が加わった時は動作が停止します。その際は抵抗物を取り除き上昇ボタン(A)または下降ボタン(B)を再度押すことにより復帰します。



- 上昇ボタン(A)を1回押すとアイシャロックが上昇します。上昇端に達すると自動停止します。
- その後、上昇ボタン(A)を5秒間長押しするとカバーが開きます。
- 下降ボタン(B)を1回押すとアイシャロックが下降し、カバーが閉じて停止します。

リモコン交換、追加方法

リモコンを交換や追加する場合は、受信機とのペアリングが必要です。

下記手順に従って対応をお願いします。

- ① 受信機の左上の『LEARNING』のボタンを1回押し、右側のLEDを赤点滅させます。
- ② LED点滅中にリモコンの上昇ボタン（A）を押すと、高速3回点滅後LEDが切れます。
- ③ 受信機の左上の『LEARNING』のボタンを連続で2回押し、右側のLEDを赤点滅させます。
- ④ LED点滅中にリモコンの下降ボタン（B）を押すと、高速3回点滅後LEDが切れます。
- ⑤ ペアリングが完了したか、上昇ボタン（A）と下降ボタン（B）で動作を確認してください。

※受信機のMODELボタンは押さないでください。瞬間モードで使用し、他モードは使用しません。

1回押し：瞬間モード(リモコンボタン押ししている間のみ受信機LEDが発光します。)※通常設定

連続2回押し：トグルモード(リモコンボタン1回押しと受信機LEDが発光し続け、

別ボタンで発光するLEDが切り替わります。)

連続3回押し：ラッチモード(リモコンボタン1回押しと受信機LEDが発光し続け、別ボタンを

押しと別のLEDも同時に発光します。もう一度ボタンを押すとLEDがオフします。)

連続4回押し：5秒モード(リモコンボタン1回押しと5秒間動作します。)

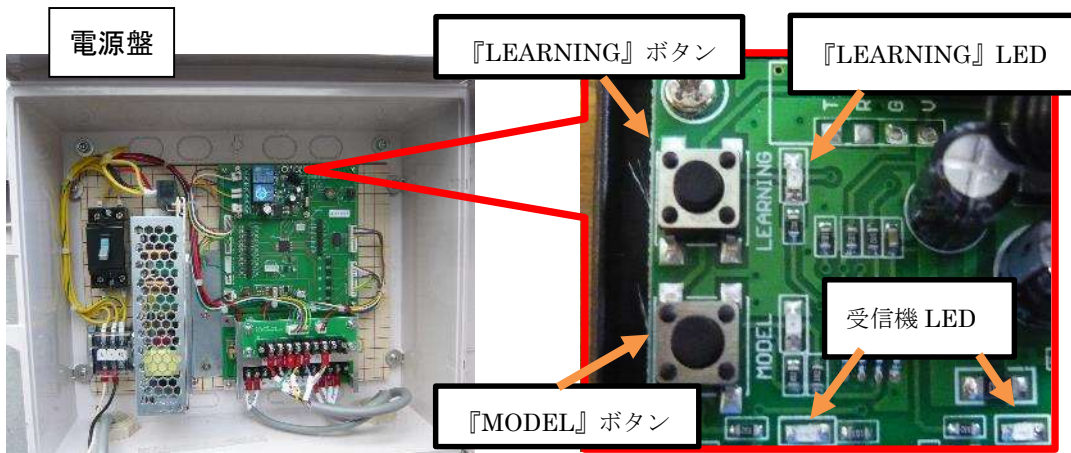

※リモコン（送信機）は最大10個まで追加できます。

下げ忘れをブザーでお知らせ



お車のACC電源やUSB電源に「下げ忘れ警告ユニット」を接続しておくとアイシャロックを降ろし忘れてお車のエンジンをONすると警告音が発報します。アイシャロックを下降させると発報は停止します。

停電時、非常時の操作

保守・点検

日常のお手入れ

⚠警告 お手入れの際は、電源を切ってから行って下さい。



アイシャロックが上昇している状態でリモコン『Aボタン』を5秒長押しするとカバーが開きます。

バリカー収納ケース部には砂や落ち葉等が堆積しやすいので定期的なお掃除が必要です。
※異物の堆積でバリカーが正常に収納されず思わぬ事故に繋がる恐れがあります。
また、バリカー部も汚れを落とし LED の性能が発揮されるように維持してください。

駆動部上蓋の外し方

1

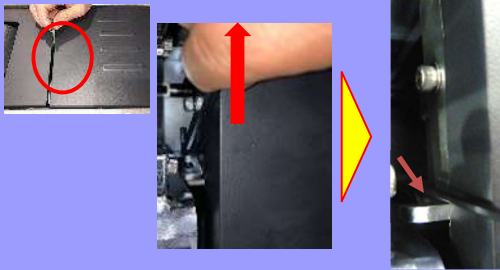

駆動部上蓋とカバーの隙間から付属の工具を挿入しロックレバーを持ち上げる。

2



駆動部の蓋をスライドさせます。その後、赤丸部の位置に工具を挿入し駆動部上蓋を引き上げます。

3

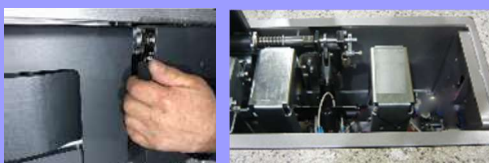

駆動部に異物などがあれば取り除いてください。

駆動部上蓋の取付

1

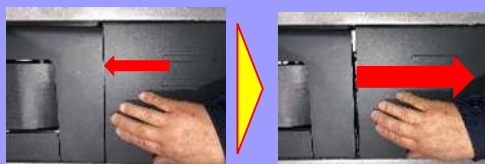

駆動部の蓋をスライドさせます。その後、駆動部上蓋をカバー側に付け取り付けます。その後、反対側に突き当たるまでスライドさせます。

2



駆動部上蓋とカバーの隙間から付属の工具を挿入しロックレバーを押し込み、駆動部上蓋をロックする。

故障かな？

こんなとき

調べるところ・直しかた

参照
ページ

アイシャロック
が動作しない

- アイシャロックの上や隙間に障害物等はありませんか
→障害物を取り除く。

6

- 電源ブレーカーが ON になっていますか。→ブレーカーを ON にする。

7

- DC24V 電源の LED は点灯していますか。→元電源を確認する。

7

リモコンで
動作しない

- リチウム電池の極性が逆になっていませんか。→正しく直してください。
- リチウム電池が消耗していませんか。→電池交換をしてください。
- リモコンと受信アンテナの間に障害物はありませんか。→障害物をなくしてください。
*リモコンの到達距離は遮へい物の無い見通し距離で25m程度です。

8

■ 以上のことをお調べになって、それでも不具合があるときは使用を中止し、必ず電源ブレーカーを切り弊社までご連絡ください。

アイシャロック ハイグレード の主な仕様

【製品本体】

製 品 名	アイシャロック ハイグレード
電 源	AC100V±10% 50-60Hz
消 費 電 力	60W
駆 動 方 式	DC24V モーター駆動
ポ ー ル 寸 法	□100mm×高さ700mm±3mm(ステンレス製)
防 水 性 能	IP67
外 形 寸 法	W 1352×D 258×H 258 (重量:67 kg)
上 昇 停 止 時 耐 荷 重	約 300kg(静荷重)
上 昇 ス ピ ー ド	約 17 秒
下 降 ス ピ ー ド	約 16 秒
上 昇 力	約 2 kg
電 源 盤 寸 法	W 526×D 201×H 521 (重量:約 5 kg)
防 水 性 能	IP44
リモコン動作周波数	315MHz
リモコン到達距離	約 25m(遮蔽物無し)
リモコン動作電圧	DC6V(リチウムボタン電池 CR2016 2 個)
使用周囲温度	-10°C~+60°C(凍結無き事)
使用周囲湿度	20%~90%RH(結露無き事)
安 全 機 構	上昇過負荷時クラッチにより停止。下降過負荷時センサーにより停止。
セ ン サ ー	振動センサー(1Gタイプ)
無 線 L A N	802.11 b/g/n

【周辺装置】

カメラ寸法	φ80 H90
カメラ性能	500万画素／IP66
パトランプ寸法	φ80 H120
パトランプ性能	赤色表示灯／音圧88dB／IP66
振動センサー	検出感度：1G（10Hz～1kHz）

【スマホアプリ機能】

アイシャロック操作	ポールの上昇／下降操作
パトライト操作	警告灯、ブザーのON／OFF操作
動画記録	録画の開始／停止操作
履歴	アラートや操作記録を一覧で確認
映像確認	現在の映像確認。録画データの再生確認。
ユーザ登録	メイン／サブ2名までの登録。
異常検出	自動録画、パトライト作動、SMS／メールお知らせ

【システム全体図】

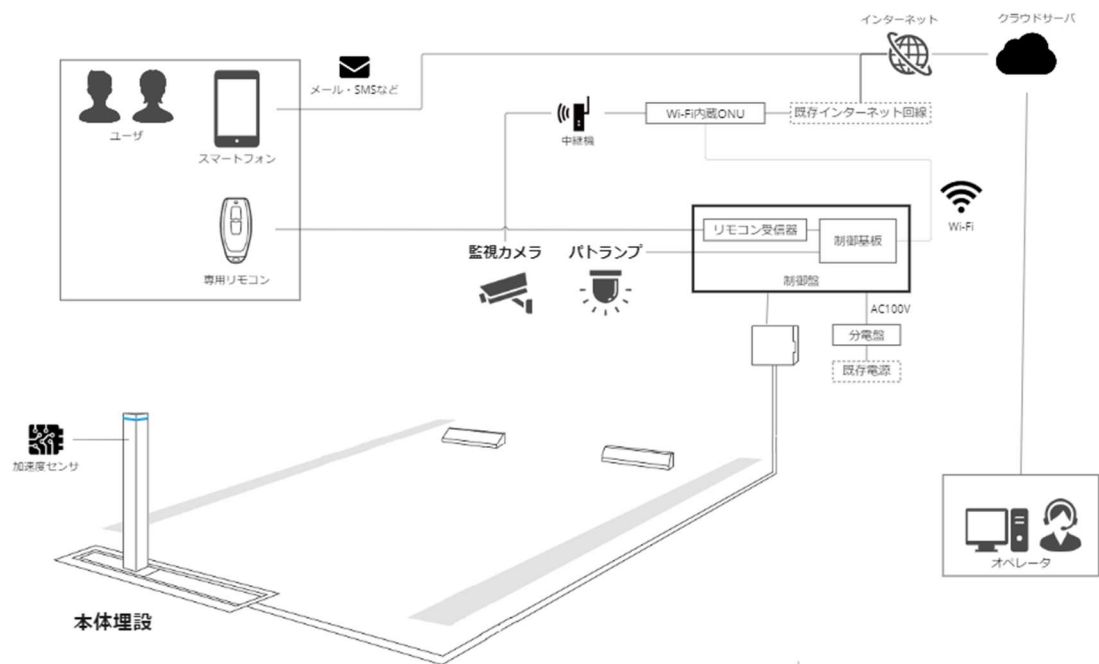

【アイシャロック比較表】

	ハイグレード	スタンダード	ベーシック
ポールサイズ	□100mm	□100mm	□75mm
リモコン	2個	2個	2個
ポールカバー	○	○	opt
青色LED	○	○	—
ポールカラー	シルバー ブラック ブラウン	シルバー	シルバー
振動検知(SMS)	○	—	—
カメラ(録画)	○	—	—
パトライト(警告)	○	—	—
アプリ操作	○	—	—
下げ忘れ防止 車載アラーム	○	opt	opt
上げ忘れ通知 (30分)	○	—	—

【ポールカラー】



動作シーケンス図

上昇

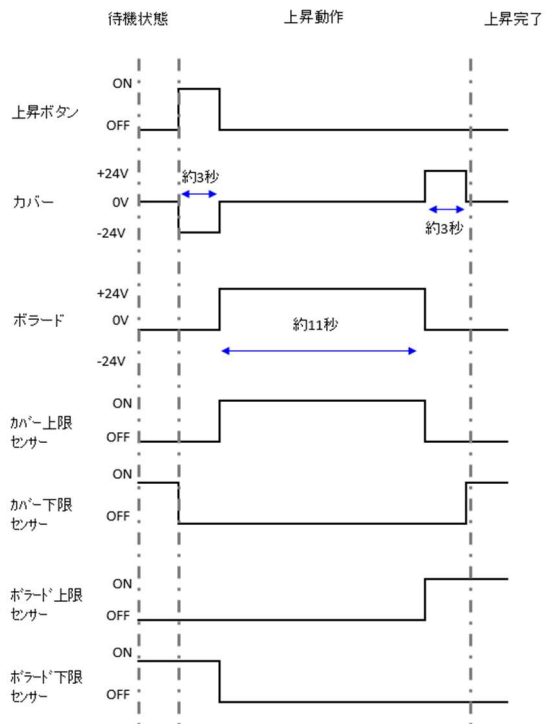

下降

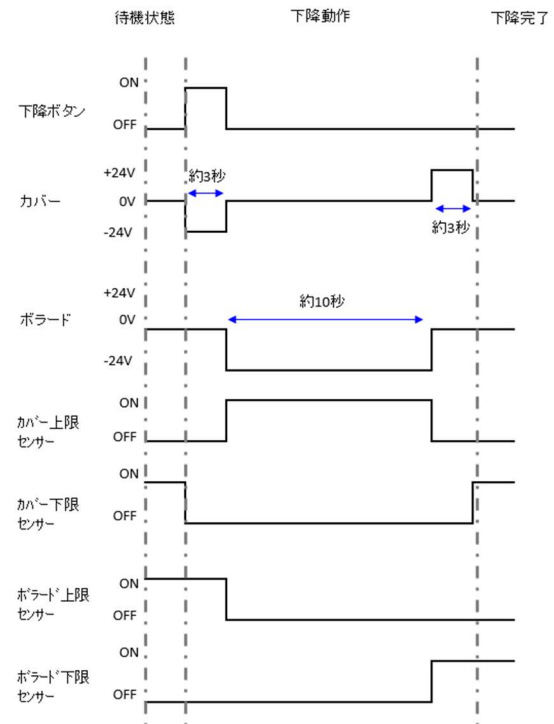

【緊急で上昇を停止し下降したい場合】

制御盤のブレーカーを OFF してください。

10秒後に再度電源 ON することで上昇動作が解除され

下降可能となります。



【タイムオーバーになった場合】

カバーの動作は 5 秒。バリカーの動作は 15 秒。

この時間以内に動作が完了しない場合、タイムオーバーとなり自動的に動

作が停止します。負荷となる原因を取り除き、ブレーカーを OFF し再び ON

することにより復帰できます。

重要事項

- 本製品は、医療機器、原子力施設機器、航空機器、軍事機器、交通関連機器など、ひとたび事故が起こると生命、財産に関わる重大な損害を与えるおそれがあるシステムには使用しないでください。
- 本製品は、強力な電波が出ている場所の近くや障害物がある場所では、通信が途切れることや、通信距離が短くなることがあります。通信性能は周囲の環境の影響を受けます。あらかじめ通信テストをしてからお使いください。
- 本製品の故障、誤動作、不具合、あるいは停電等の外部要因にて通信等の機会を失ったために生じたいかなる損害に対しても、弊社では一切責任を負いません。
- 本製品の間違った使用方法、および本製品を使用するお客様の製品に起因して発生したいかなる損害に対しても、弊社では一切責任を負いません。

セキュリティについて

- リモコンと受信機はペアリング設定しなければ動作しませんが、リモコン電波を不正に解析される危険性を持っています。
セキュリティ向上のため、アイシャロック内へ車の入庫後使用しない間電源 OFF する事もできます。
(下記推奨配線もしくは電源盤内の電源ブレーカーOFF+施錠)
※この場合、LED は消灯します。

推奨配線

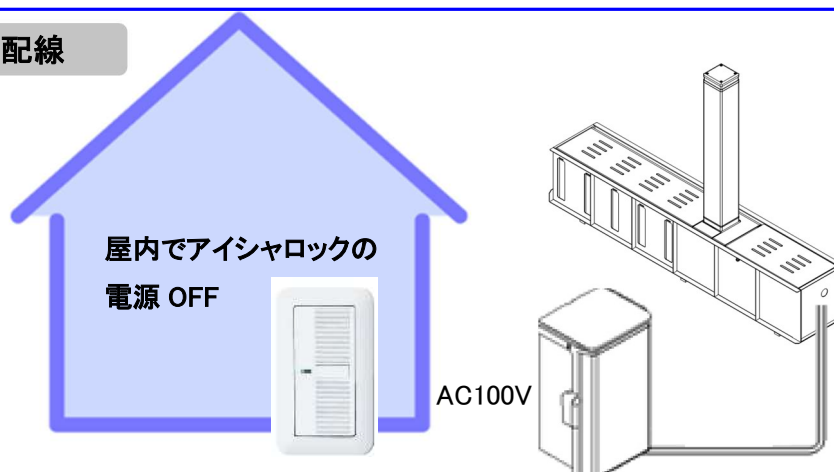



アイシャロック
ハイグレード(AEILH)
施工・配線手順書

必ずお読みいただき十分内容を理解してから施工を始めてください。

目次

重要事項	2
同梱品の確認	3
ご準備いただくもの	4
基礎図、システム全体図	5
1. カッター工	6
2. 採掘工	6
3. 設置工	7～9
4. 配線工	10～18

重要事項

- 本製品は、医療機器、原子力施設機器、航空機器、軍事機器、交通関連機器など、ひとたび事故が起こると生命、財産に関わる重大な損害を与えるおそれがあるシステムには使用しないでください。
- 本製品は、強力な電波が出ている場所の近くや障害物がある場所では、通信が途切れることや、通信距離が短くなることがあります。通信性能は周囲の環境の影響を受けます。あらかじめ通信テストをしてからお使いください。
- リモコン(送信機)の到達距離は遮蔽物が無い見通し距離で約 25m です。

同梱品の確認

下記の同梱品を確認してください

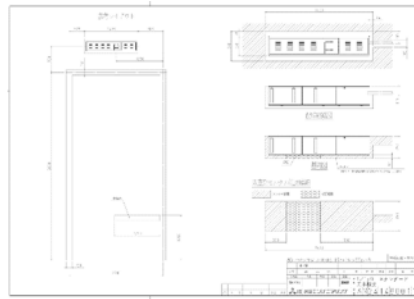

L型レンチ 2.5mm…1個
蓋ロックレバー開閉工具…1個

標準設置図



プラボックス取扱説明書

アイシャロック取扱説明書・仕様書

施工・配線手順書(本書)

ボタン電池 CR2016 4個

絶縁付端子 丸形…27個 <TMEX 1.25-3 ニチフ>
差込型ピン端子(0.5mm用)… 13個 <PC2005-F ニチフ>
差込型ピン端子(1.25mm用)… 4個 <PC4009-F ニチフ>

■警告ライト取付用部材

取付用ブラケット(SZK-101)

(アタッチメント取付完)

※取付ネジ準備下さい(推奨：M5)

詳細：4-16



■カメラ取付用部材

取付用ブラケット(GB220用)



ご準備いただくもの

アイシャロック施工に必要な電気工事については電気工事士（2種）の資格が必要となります



ドライモルタル…20 kg×約 10 袋



絶縁被覆付圧着端子用工具
適応工具：NH32 ニチフ端子工業



管用コネクタ(型番：MFSK-28G)



埋設電線管(型番：MFS-28)



キャブタイヤケーブル

モーター用： VCTF1.25-4C
センサー用： VCTF0.5-8C
LED、振動センサー用：VCTF0.5-5C
警告ランプ用： VCTF0.5-6C
監視カメラ用： VCTF0.5-2C



セメントコンクリート用補強繊維
バルチップ PW Jr **※推奨**

⚠ 注意

キャブタイヤケーブルは必ず左の指定のものをお使いください。指定以外品の場合防水性能が発揮されず、不具合の発生を引き起こします。

※警告ランプ/カメラ配線は切断されないよう、柱内等に隠すか鋼管などで設置ください。

i /lock 基礎図

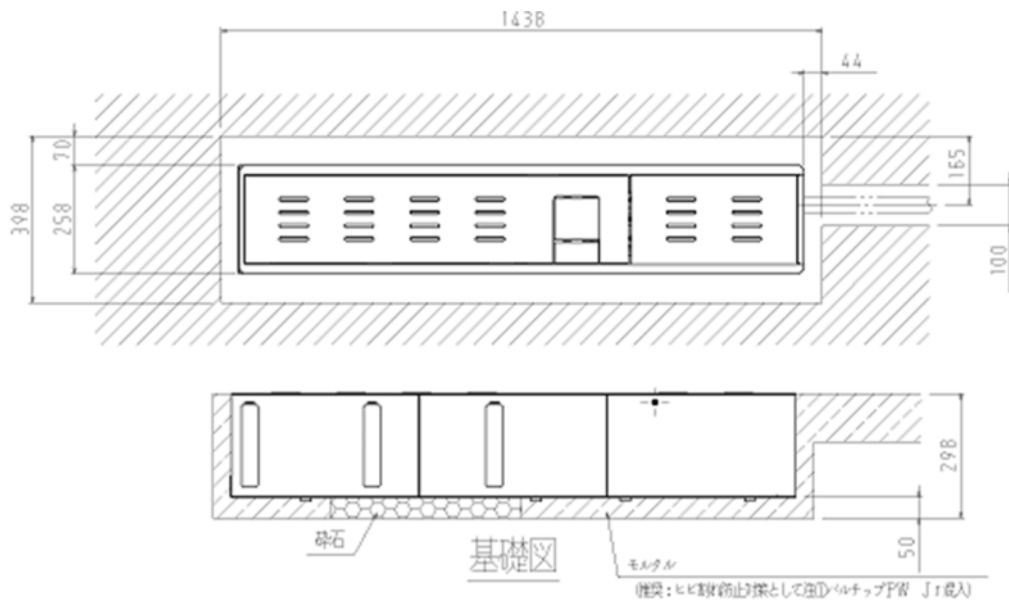

【システム全体図】

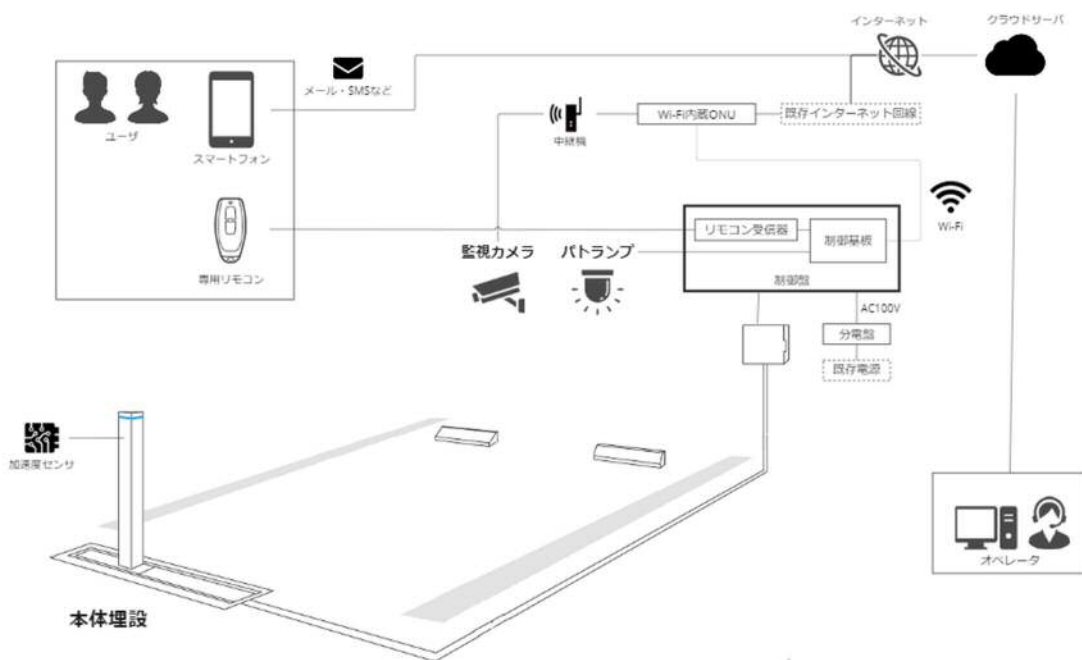

監視カメラと警告ランプはアイシャロックから直視できる位置で軒下等の雨水の影響を受けない位置を選定して下さい。

1. カッター工(基礎図参照)

アスファルトを 1438mm×398mm でカットします。



2. 掘削工(基礎図参照)

カットしたアスファルトを除去後、本体ケース部は 298mm の深さで掘削を行います。

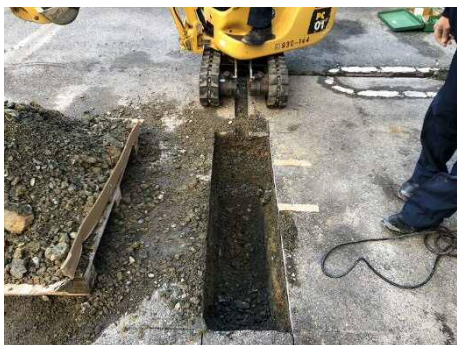

3. 設置工

3-1 掘削後、ランマー等で十分に転圧します。転圧後の深さが GL から 298mm であることを確認します。(基礎図参照)



【推奨タンピングランマー】

転圧が不十分の場合、車両の重みで路面が陥没するおそれがあります。

3-2 本体ケース設置位置(1438mm×398mm)の両側 280 mmと 700 mmに硬めに仕上げたモルタルを厚さ 50 mmで施工します。

モルタルとモルタルの間は砕石を施工します。

※ユニット内に入った雨水をケースの底の穴から排水するため必ずモルタルと砕石の範囲を守ってください。

モルタル施工箇所は特に強度を必要とする箇所の為、必ず施工を実施してください。

(基礎図及び別紙標準設置図内底部モルタル範囲詳細参照)

※底部モルタル範囲詳細

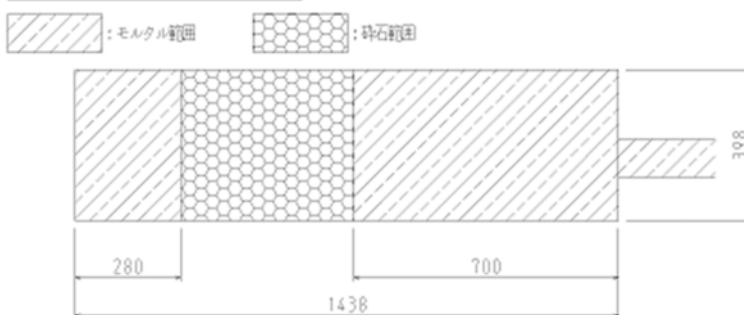

3-3 モルタルの上に i /lock を設置します。(予めカバーを外しておきます。)

駆動部上蓋の外し方

1

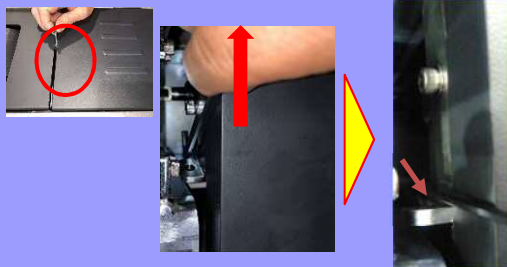

駆動部上蓋とカバーの隙間から付属の工具を挿入しロックレバーを持ち上げる。

2



駆動部の蓋をスライドさせます。その後、赤丸部の位置に工具を挿入し駆動部上蓋を引き上げます。

3

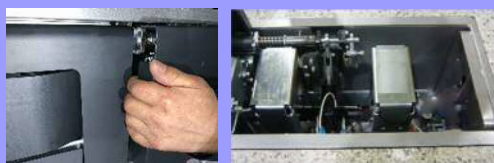

ある程度工具で持ち上げたら、指をかけ駆動部上蓋を取り外す。

※本体ケースの上面は雨水や砂の流入を少なくするために路面より 5~10 mm 程度高く設置することを推奨いたします。



3-4 通線口に管用コネクターを取り付けます。(別紙標準設置図参照)



3-5 管用コネクターに埋設電線管を取り付けます。



3-6 外していたカバーを取付、養生シートを元に戻します。

3-7 図面通りの設置位置になるよう調整します。

3-8 モルタルを GL まで施工します。



4. 配線工

※ i /lock と電源盤との配線距離は 30m 以下の事

- 4-1 付属の蓋ロックレバー開閉工具を使い、駆動部の蓋とカバーの隙間からレバーを上を持ち上げます。
駆動部カバーをポール側にスライドし取り外します。

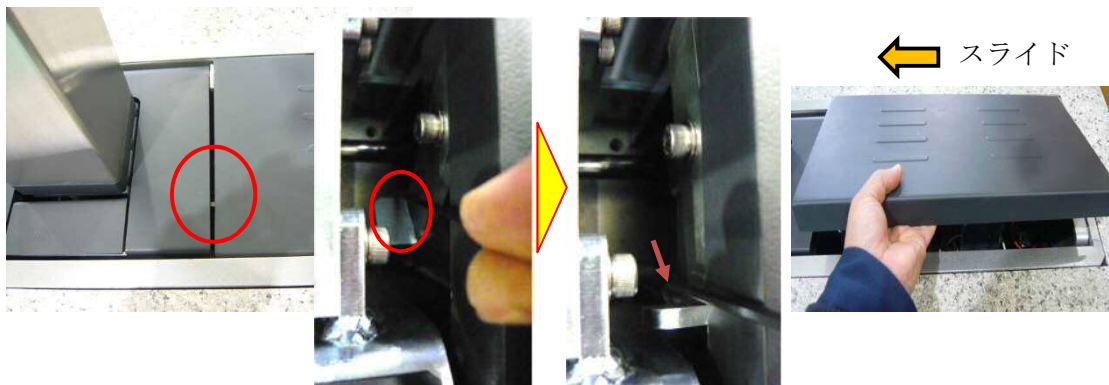

- 4-2 治具を使用し駆動部の蓋を外した後、配線取り込み口より 8 芯線、4 芯線、5 芯線を約 700mm 程度引き出し、先端から約 50mm 被覆を剥がします。



4-3 防水ケースを3個、ホルダーから取り外します。



4-4 ケーブルグランドからゴムブッシュとキャップを取り外しケーブルに通します。

※ゴムブッシュとWシールはしっかりはまっている事。

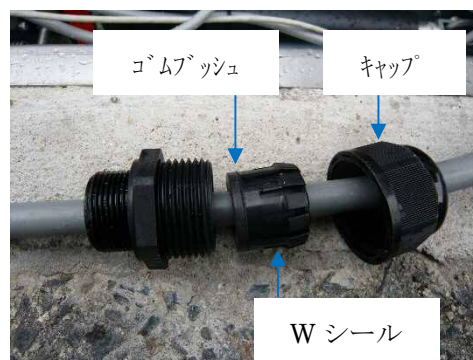

4-5 8芯線、4芯線、5芯線それぞれ差込型ピン端子を圧着します。

モーター用 : VCTF1.25-4C



センサー用 : VCTF0.5-8C

LED、振動センサー用 : VCTF0.5-5C



⚠ 注意

差込型ピン端子は必ず適応工具を使用して正しい位置を圧着してください。圧着が不適切な場合不具合を引き起こすことになります。

4-6 差し型ピン端子を接続後、防水ケースにケーブルグランドをしっかりと締め付けます。
 (接続したケーブルの色と信号名は電源盤配線時に必要な為覚えておいてください。)

※被覆を剥がした線がケーブルグランドの外に出ない事。

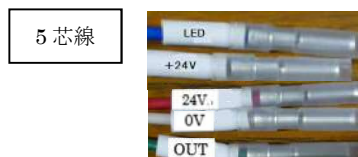

※防水ケース内におさまりにくいため
 接続ピンの位置をずらすことをお勧めします



OK 例(隙間無し)



NG 例(隙間有り)



4-7 外した防水ケースをホルダーに固定し
 アイシャロック内の端に駆動部と干渉しないように収める。



4-8 蓋を取付け右へスライド後、蓋ロックレバー開閉工具でレバーを押し込みロックします。

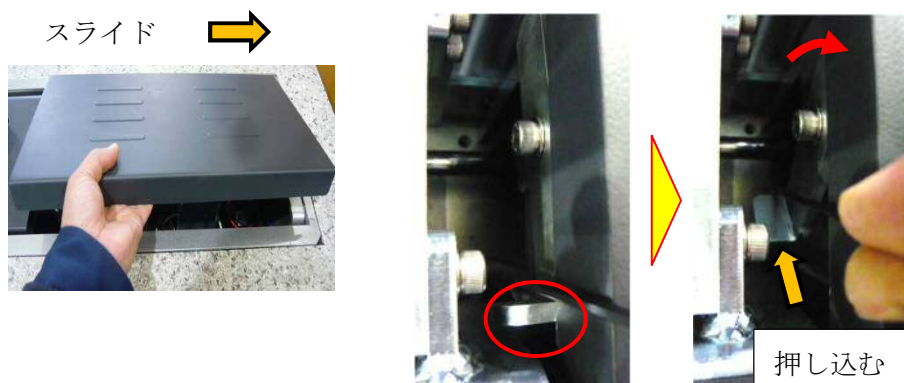

4-9 制御盤のプラボックスをネジ(+防水処理)やバンド等で設置します。

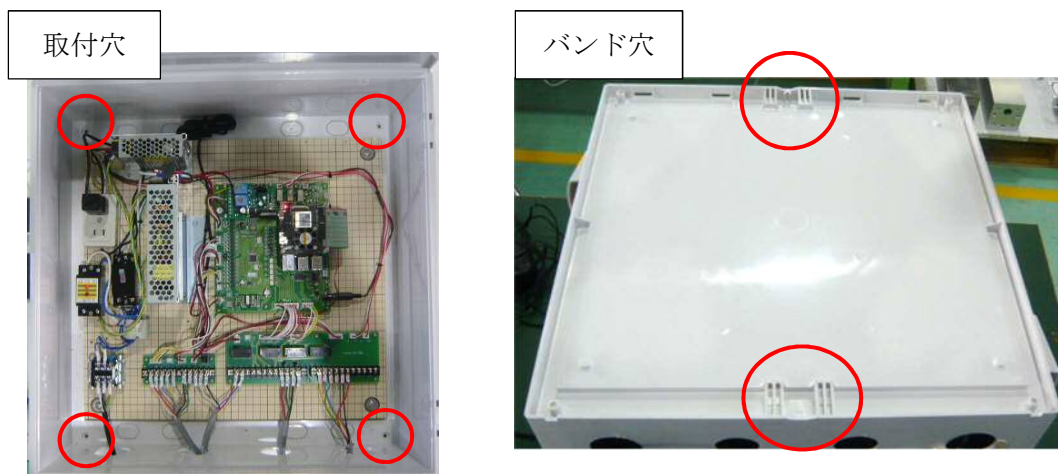

4-10 カメラの取り付け板を外し、ブラケットをネジで設置場所へ固定する。

※カメラ取付前に、カメラ WiFi 設定を行っておくこと。

(別紙 施工ソフト設定手順参照)



- 4-11 カメラ取付板の端子台に VCTF(2 芯線) C12V/C0V のケーブルを接続する。
※被覆を約 50mm 剥がし、丸端子を圧着。



ケーブル引き出し口

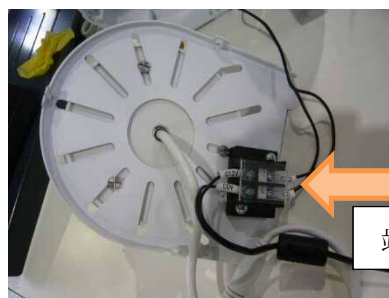

端子台

- 4-12 ブラケットに取付け板をはめ込む。

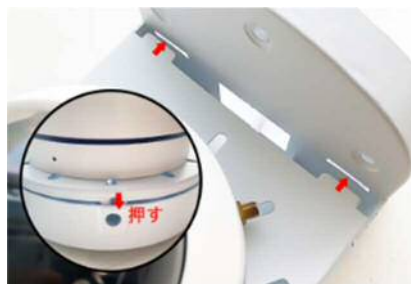

- 4-13 ブラケットにネジ止めで固定する。



- 4-14 警告ライトブラケットを準備し、警告ライト用ケーブル VCTF(6 芯線)を通しておく。



4-15 下記の要領で配線を行う。

端子台への配線方法

■リード線の推奨仕様

線種	線径(単線)	線径(より線)
UL1007 / UL1430	0.13 ~ 1.5 mm ²	AWG28 ~ 14

・ 温度定格が 75℃以上、導体が銅線のものをご使用ください。

ポイント

- ・ リード線のストリップ寸法は、8 ~ 9mm にしてください。
- ・ リード線を取り外す際は、引っ張って取り外さないでください。(必ずレバーを操作してロックを解除してください)
- ・ マイナスドライバは、刃先幅 2mm 程度、刃厚 0.5mm 以下のものを使用してください。(相当品でも可)
- ・ レバーは必要以上に強く押さないでください。破損する恐れがあります。

■取り付け | ■取り外し

1 端子台のレバーの溝に合わせてマイナスドライバなどを当て、垂直に押し、ロックを解除する。

2 リード線を差し、レバーを戻す。

2 リード線を抜く。

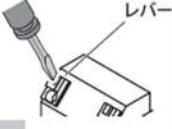

レバー

M1KT

CH2
CH1
ブザー/Buzzer ^{※1}
共通線/Common

電源線/Power Supply Wire **0V**

電源線/Power Supply Wire **24V**

4-16 下記の要領で取付ブラケットの設置取付を行い、警告ライトをはめ込み回して固定する。

■取付面寸法図 [単位：mm]

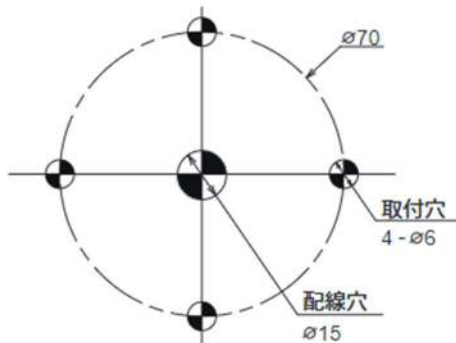

ねじ/ナット	推奨締付トルク
M5	1.4 N・m



- 4-17 制御盤側の 8 芯線、4 芯線、5 芯線(アイシャック)、6 芯線(警告ライト)、2 芯線(カメラ)の被覆を約 50mm 剥がし、丸端子を圧着します。被覆の切り取り部分は絶縁テープを巻いて養生してください。



- 4-18 制御盤のプラボックスの配線口をマイナスドライバー等で開け、端子台の表示に合わせて各配線を接続してください。

※盤は屋外用 IP44 です。平坦な壁面に取付けてください。

※配線口は設置場所に適した個所を開けてください。

※AC100V 入力(L, N)、アース (FG) の配線は業者で対応お願いします。



配線口

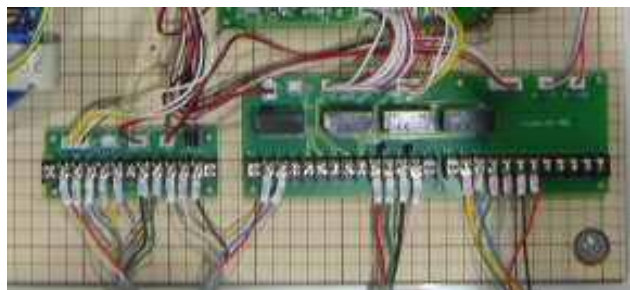

端子台接続図

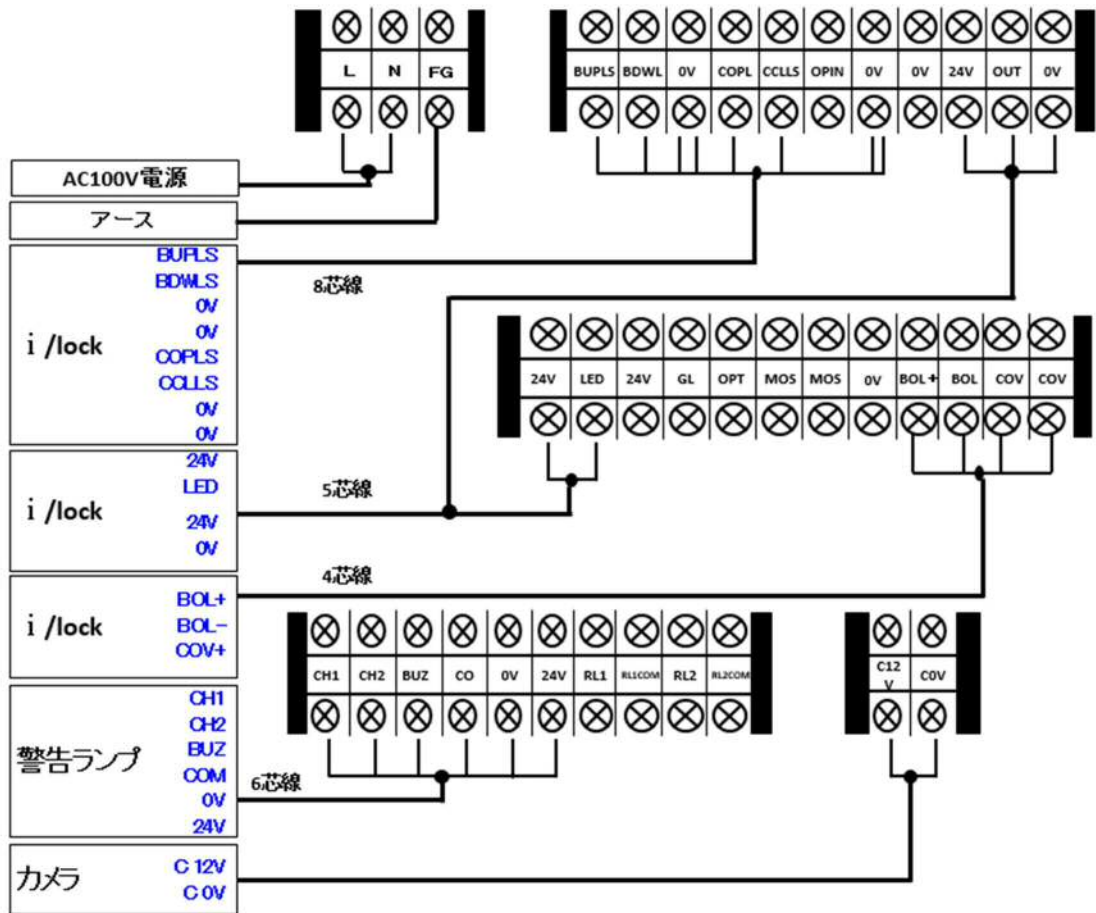

【完成例】



4-20 セキュリティ重視電源回路



セキュリティ性を向上させるため電源盤引き込み以前の屋内側に供給電源 ON,OFF スイッチを設置する事により、車両を駐車しリモコンでポールを上昇させた後屋内スイッチで電源 OFF に出るため無線リモコン受信機への不正アクセスが防止できます。
※この場合、LED は消灯します。

発行日 2024年5月22日
改定日 2024年8月29日

Printed in Japan

注	1. 公差	2. 公差	3. 公差	4. 公差	5. 公差	6. 公差	7. 公差	8. 公差
▽▽	0.1/1.00	0.1/1.50	0.1/1.00	0.1/1.00	0.1/1.00	0.1/1.00	0.1/1.00	0.1/1.00
▽	0.1/1.00	0.1/1.00	0.1/1.00	0.1/1.00	0.1/1.00	0.1/1.00	0.1/1.00	0.1/1.00
▽	0.1/1.00	0.1/1.00	0.1/1.00	0.1/1.00	0.1/1.00	0.1/1.00	0.1/1.00	0.1/1.00
▽	0.1/1.00	0.1/1.00	0.1/1.00	0.1/1.00	0.1/1.00	0.1/1.00	0.1/1.00	0.1/1.00
▽	0.1/1.00	0.1/1.00	0.1/1.00	0.1/1.00	0.1/1.00	0.1/1.00	0.1/1.00	0.1/1.00
▽	0.1/1.00	0.1/1.00	0.1/1.00	0.1/1.00	0.1/1.00	0.1/1.00	0.1/1.00	0.1/1.00
▽	0.1/1.00	0.1/1.00	0.1/1.00	0.1/1.00	0.1/1.00	0.1/1.00	0.1/1.00	0.1/1.00
▽	0.1/1.00	0.1/1.00	0.1/1.00	0.1/1.00	0.1/1.00	0.1/1.00	0.1/1.00	0.1/1.00

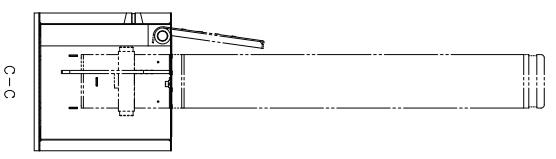
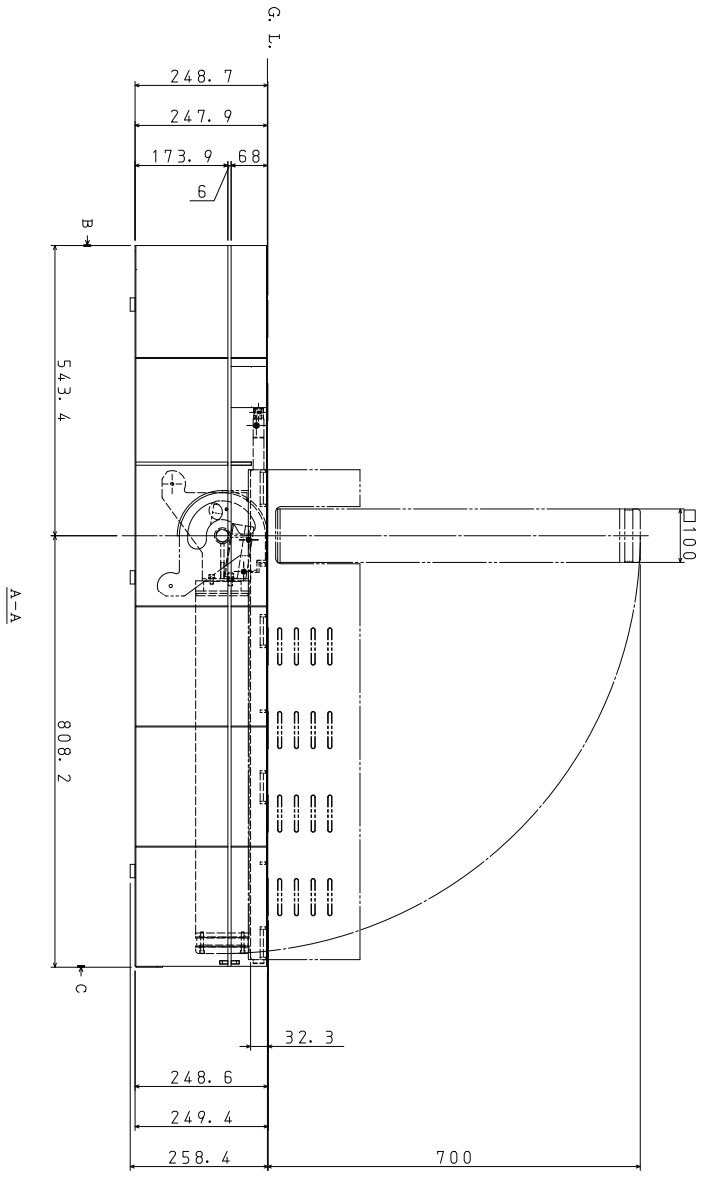
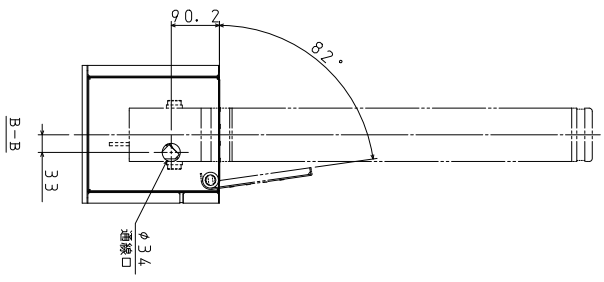
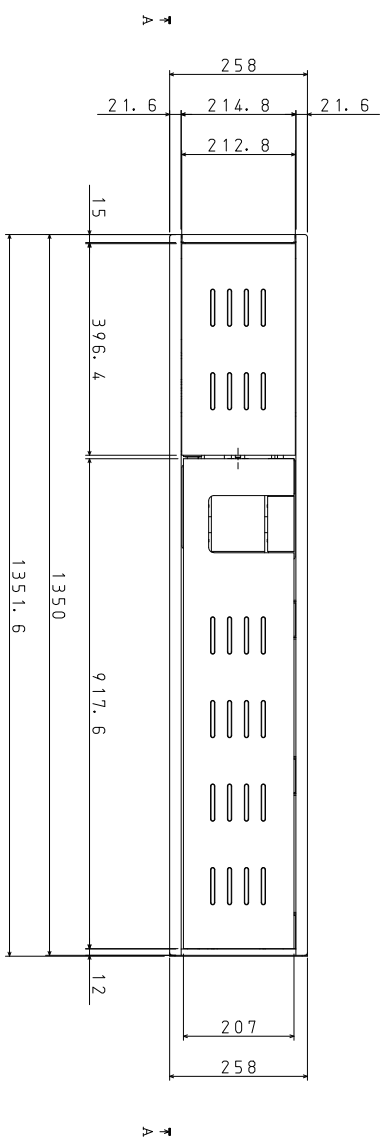

注	1. 公差	2. 公差	3. 公差	4. 公差	5. 公差	6. 公差	7. 公差	8. 公差
▽▽	0.1/1.00	0.1/1.50	0.1/1.00	0.1/1.00	0.1/1.00	0.1/1.00	0.1/1.00	0.1/1.00
▽	0.1/1.00	0.1/1.00	0.1/1.00	0.1/1.00	0.1/1.00	0.1/1.00	0.1/1.00	0.1/1.00
▽	0.1/1.00	0.1/1.00	0.1/1.00	0.1/1.00	0.1/1.00	0.1/1.00	0.1/1.00	0.1/1.00
▽	0.1/1.00	0.1/1.00	0.1/1.00	0.1/1.00	0.1/1.00	0.1/1.00	0.1/1.00	0.1/1.00
▽	0.1/1.00	0.1/1.00	0.1/1.00	0.1/1.00	0.1/1.00	0.1/1.00	0.1/1.00	0.1/1.00
▽	0.1/1.00	0.1/1.00	0.1/1.00	0.1/1.00	0.1/1.00	0.1/1.00	0.1/1.00	0.1/1.00
▽	0.1/1.00	0.1/1.00	0.1/1.00	0.1/1.00	0.1/1.00	0.1/1.00	0.1/1.00	0.1/1.00
▽	0.1/1.00	0.1/1.00	0.1/1.00	0.1/1.00	0.1/1.00	0.1/1.00	0.1/1.00	0.1/1.00
▽	0.1/1.00	0.1/1.00	0.1/1.00	0.1/1.00	0.1/1.00	0.1/1.00	0.1/1.00	0.1/1.00

注	1. 公差	2. 公差	3. 公差	4. 公差	5. 公差	6. 公差	7. 公差	8. 公差
▽▽	0.1/1.00	0.1/1.50	0.1/1.00	0.1/1.00	0.1/1.00	0.1/1.00	0.1/1.00	0.1/1.00
▽	0.1/1.00	0.1/1.00	0.1/1.00	0.1/1.00	0.1/1.00	0.1/1.00	0.1/1.00	0.1/1.00
▽	0.1/1.00	0.1/1.00	0.1/1.00	0.1/1.00	0.1/1.00	0.1/1.00	0.1/1.00	0.1/1.00
▽	0.1/1.00	0.1/1.00	0.1/1.00	0.1/1.00	0.1/1.00	0.1/1.00	0.1/1.00	0.1/1.00
▽	0.1/1.00	0.1/1.00	0.1/1.00	0.1/1.00	0.1/1.00	0.1/1.00	0.1/1.00	0.1/1.00
▽	0.1/1.00	0.1/1.00	0.1/1.00	0.1/1.00	0.1/1.00	0.1/1.00	0.1/1.00	0.1/1.00
▽	0.1/1.00	0.1/1.00	0.1/1.00	0.1/1.00	0.1/1.00	0.1/1.00	0.1/1.00	0.1/1.00
▽	0.1/1.00	0.1/1.00	0.1/1.00	0.1/1.00	0.1/1.00	0.1/1.00	0.1/1.00	0.1/1.00
▽	0.1/1.00	0.1/1.00	0.1/1.00	0.1/1.00	0.1/1.00	0.1/1.00	0.1/1.00	0.1/1.00

無断転載・複写禁止

外観図	品名	型番	材質	寸法	重量	備考
3角柱	15	10735/10	lock ハンドル			
△	付	内	空	打	正	承認
印 ANZ6:0.15:0.0.1.110						

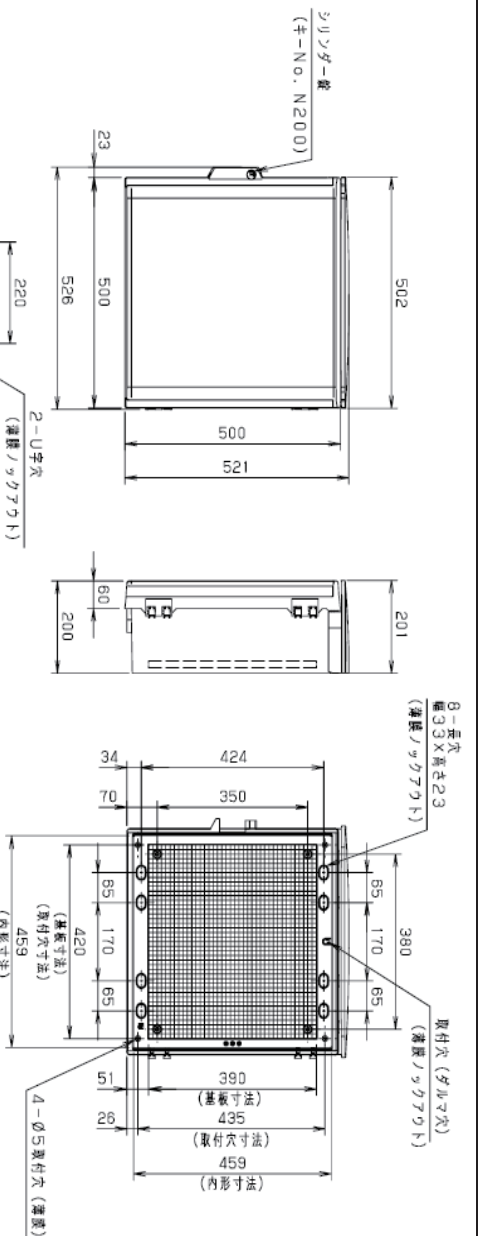

端子台

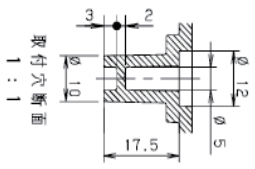
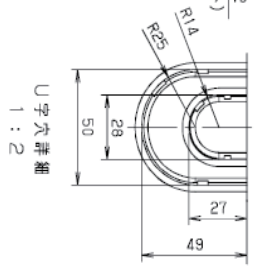
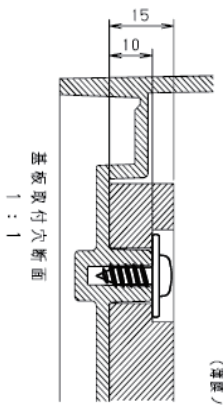
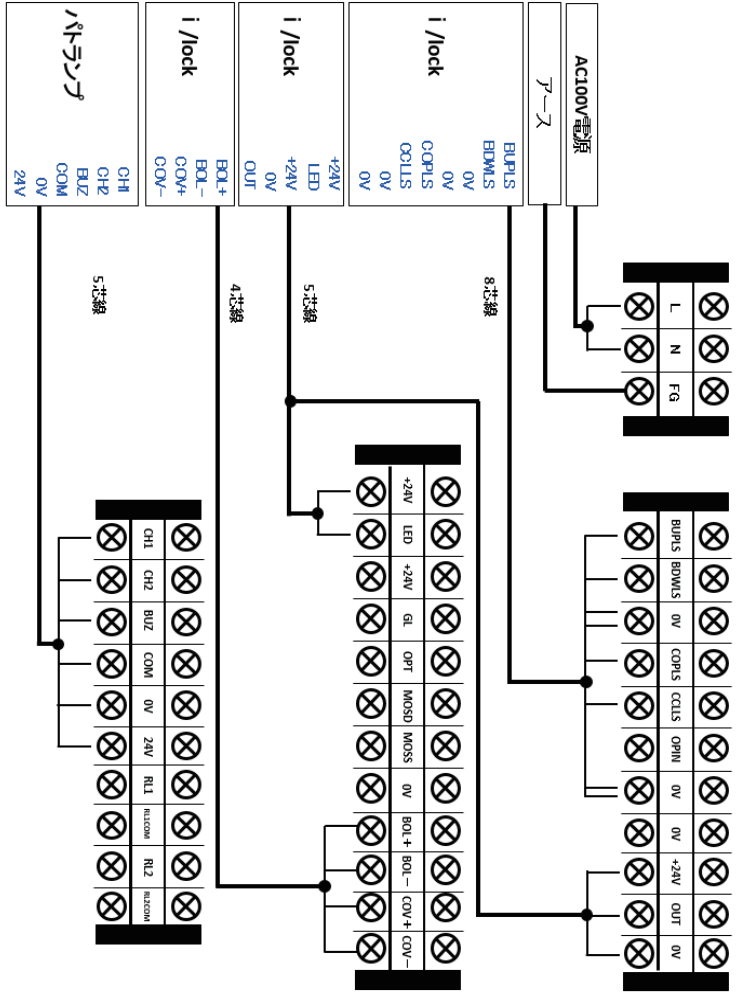

承認	検図	作成	日付	品名	図番(主番)	図番(副番)
		小山	2024/5/23	アイシヤロック(ハイグレード)電源盤 AE1LH		